

BLANTON

THE ART OF BEING FAMILY

User Manual Microwave Oven



To See Products Info
Scan QR_CODE

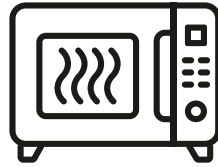

BCT-MW7810

مشتری گرامی؛

با تشکر از حسن انتخاب شما خواهشمندیم پیش از استفاده از دستگاه جدید، این دفترچه را به دقت مطالعه نمایید. این دستورالعمل حاوی اطلاعات مهمی در زمینه استفاده و مراقبت از دستگاه حاضر می‌باشد. لطفا در حفظ و نگهداری این دفترچه کوشا باشید.

فهرست

۲ مشخصات فنی
۳ نکات ایمنی
۷ نصب و راه‌اندازی اتصال به زمین
۸ نحوه نظافت
۹ ظروف قابل استفاده در میکروویو
۱۰ ظروف غیر مجاز جهت استفاده در میکروویو
۱۱ راه‌اندازی میکروویو
۱۱ نام قطعات و لوازم جانبی میکروویو
۱۲ راه‌اندازی روی کانتر
۱۲ نصب میکروویو
۱۴ نمایش و معرفی صفحه کلید دستگاه
۱۵ راهنمای جامع استفاده از میکروویو
۱۹ قفل کودک
۲۰ شرایط استفاده از ظروف
۲۱ نکات پخت
۲۲ ظروف مخصوص گریل
۲۲ رفع ایراد
۲۳ روش صحیح معدوم نمودن محصول

اقدامات احتیاطی برای جلوگیری از قرار گرفتن بیش از حد در معرض امواج مایکروویو

- وقتی درب دستگاه باز است از آن استفاده نشود. زیرا این کار می‌تواند باعث شود شما در معرض امواج خطرناک مایکروویو قرار بگیرید. دقت شود قفل‌های ایمنی درب دستکاری نشوند و آسیب نبینند.
- هیچ شیئی بین قسمت جلویی دستگاه و پشت درب آن قرار نگیرد و همین‌طور از تجمع باقیمانده غذا، گرد و خاک یا باقیمانده مواد پاک کننده روی سطوح درزگیر خودداری شود. (نظافت بعد از هربار استفاده از دستگاه توصیه می‌شود).
- هشدار: در صورتیکه درب یا درزگیرهای درب آسیب دیده باشد، تا زمانی که دستگاه توسط نمایندگان هم‌تاسرویس تعمیر نشده است به هیچ عنوان از آن استفاده نشود.

در صورت عدم رعایت نظافت و تمیزی دستگاه، این احتمال وجود دارد که سطح آن دچار آسیب شده و به مرور زمان تخریب گردد. این امر باعث کاهش عمر مفید دستگاه شده و در نهایت ممکن است منجر به انتشار امواج مضر مایکروویو شود که بسیار خطرناک است.



مشخصات فنی

BCT-MW7810	مایکروویو مدل
230V	ولتاژ
50 Hz	فرکانس
1450 W	توان ورودی (مایکروویو)
1200 W	توان (گریل)
315 mm	قطر صفحه چرخان (سینی شیشه‌ای)
17 kg	وزن ناخالص
14/700 kg	وزن خالص
520 mm x 305 mm x 420 mm	ابعاد خارجی

نکات ایمنی

برای کاهش خطر آتش سوزی، برق گرفتگی، آسیب به افراد یا قرار گرفتن در معرض امواج مایکروویو، هنگام استفاده از دستگاه خود حتماً به نکات ایمنی زیر توجه شود: (دستور العمل های مهم ایمنی با دقت مطالعه شود و برای مراجعات بعدی نگهداری شود).

۱. بخش " اقدامات احتیاطی برای جلوگیری از قرار گرفتن بیش از حد در معرض امواج مایکروویو" مطالعه و رعایت شود.

۲. تاکید می‌شود کودکان زیر ۸ سال و افرادی که توانایی‌های جسمی، حسی یا ذهنی کمتری دارند یا تجربه کافی استفاده از ابزار الکتریکی را ندارند از این دستگاه استفاده نکنند. در صورت ضرورت تاکید می‌شود که تحت نظارت باشند و دستورالعمل های استفاده ایمن از دستگاه در اختیار آنان قرار داده شده و درک درستی از خطرات مربوطه پیدا کرده باشند.

۳. از بازی کودکان با این دستگاه جلوگیری شود.

۴. نظافت و نگهداری این دستگاه نباید توسط کودکان زیر ۸ سال انجام شود. برای کودکان ۸ سال به بالا هم در صورت ضرورت، حتماً تحت نظارت افراد بزرگسال و آموزش دیده این کار صورت گیرد.

۵. دستگاه و سیم (کابل) آن دور از دسترس کودکان زیر ۸ سال نگهداری شود.

۶. این دستگاه نباید در داخل کابینت قرار گیرد.

۷. برای نظافت این دستگاه هرگز از بخارشوی استفاده نشود.

۸. در صورت آسیب دیدن کابل دستگاه، دست زدن به آن و استفاده از دستگاه تا زمانی که توسط خدمات پس از فروش همتا سرویس تعمیر نشده است، مجاز نمی‌باشد.

۹. دقت شود حتی تعویض لامپ دستگاه نیز باید توسط واحد خدمات پس از فروش همتا سرویس صورت پذیرد.

انجام هر گونه سرویس یا تعمیر برای هر شخصی غیر از نمایندگان همتا سرویس خطرناک و حادثه ساز می‌باشد. زیرا قاب (کاور) دستگاه وظیفه محافظت در برابر امواج و برق ولتاژ بالا را دارد و عملیات باز کردن قاب (کاور) دستگاه ممکن است فرد را در معرض خطر تشعشع امواج مایکروویو و همین طور برق گرفتگی شدید قرار دهد. (خطرمرگ)

جهت هر گونه تعمیرات با خدمات پس از فروش همتا سرویس تماس حاصل شود.



هشدار



مایعات و سایر مواد غذایی بر اثر حرارت منبسط می‌گردند. لذا نباید در ظروف در بسته در مایکروویو گرم شوند. چون می‌تواند سبب شکستن و ترکیدن ظرف شوند.

۱۰. از آنجا که احتمال آتش گرفتن ظروف پلاستیکی و کاغذی هنگام گرم کردن وجود دارد، هنگام استفاده از این ظروف، باید احتیاط شود و بر عملکرد دستگاه نظارت شود.
۱۱. استفاده از ظروف مخصوص مایکروویو الزامی می‌باشد.
۱۲. در صورت انتشار دود از دستگاه، حتماً از منبع برق جدا شود و تا زمانیکه از خاموش شدن شعله‌های آتش اطمینان حاصل نشده و خطری وجود ندارد، اقدام به باز کردن درب نشود و با خدمات پس از فروش هم‌تا سرویس تماس حاصل شود.
۱۳. هنگام گرم کردن نوشیدنی‌ها در مایکروویو توجه داشته باشید؛ از آنجائیکه برخی نوشیدنی‌ها، گرما را در خود نگه داشته و با تاخیر به نقطه جوش و لبریز شدن می‌رسند و در واقع جوش آمدن آنها با تاخیر زمانی همراه است، در هنگام جابجایی لیوان یا فنجان‌ها از مایکروویو، دقت شود تا سبب سوختن دست نشود.
۱۴. دمای محتویات شیشه شیر و غذاهایی را که برای کودکان گرم می‌شود، قبل از مصرف باید کنترل شود تا سبب سوختگی کودک نشود. پیشنهاد می‌گردد از گرم کردن شیر برای نوزادان و کودکان زیر ۸ سال صرف‌نظر شود.
۱۵. از گرم کردن و طبخ مواد غذایی مانند بادمجان، گوجه فرنگی، تخم مرغ کامل با پوست یا بدون پوست و انواع کنسروهای درب بسته، در مایکروویو جداً خودداری شود. زیرا ممکن است در حین گرم کردن و یا پس از پایان کار بر اثر تجمیع حرارت در داخل مواد غذایی منجر به ترکیدن و یا پاشش مواد غذایی در داخل مایکروویو شود.
۱۶. جهت جلوگیری از نشر امواج در محیط توصیه می‌شود پس از هر بار استفاده از دستگاه، حتماً قسمت جلویی و داخل محفظه و لای درب به طور کامل نظافت شود.
۱۷. اگر دستگاه از نظر نظافت و بسته‌بندی در وضعیت مناسب قرار نگیرد ممکن است در گذر زمان تخریب و منجر به کوتاه شدن عمر دستگاه شود.
۱۸. دستگاه رومیزی می‌باشد و نباید داخل درهای تزیینی نصب شود. ممکن است منجر به گرم شدن بیش از حد دستگاه شود. (این مورد برای وسایلی که خود دارای درهای تزئینی هستند کاربرد ندارد).

۱۹. این دستگاه برای استفاده خانگی و کاربردهای مشابه مانند: اتاق، آشپزخانه، مغازه ها، خانه‌های کشاورزان مجاز بوده و استفاده از آن برای محیط‌هایی مانند رستوران ها، آزمایشگاه، کشتی و استخرها، مکان‌های مرطوب و کنار آب مجاز نمی‌باشد.

۲۰. این دستگاه برای گرم کردن غذا و نوشیدنی ساخته شده است. خشک کردن غذا، لباس و گرم کردن پدهی حرارتی، دمپایی روفرشی، سیم ظرفشویی و پارچه نمدار میتواند باعث آسیب جدی و صدمه به دستگاه شود که منجر به ایجاد جرقه و حتی آتش‌سوزی شود.

۲۱. ظروف فلزی یا چینی که لبه آنها با آبکاری نقره یا طلا تزئین شده است نباید در این دستگاه مورد استفاده قرار گیرند.

۲۲. جهت نصب دستگاه دقت شود حتما روی سطح صاف و ثابت نصب شود. طراحی این دستگاه به گونه‌ای است که بتوان از آن به طور مستقل استفاده کرد.

۲۳. پشت دستگاه باید به سمت دیوار باشد. ولی هرگز به دیوار نچسبد و از آن حداقل ۲۰ سانتی‌متر فاصله داشته باشد.

۲۴. ممکن است هنگام استفاده از دستگاه روی سطوح مختلف، آن سطوح داغ شوند.

۲۵. برای نظافت درب شیشه‌ای دستگاه، از شوینده‌های قوی و ابزار تیز و فلزی که می‌تواند روی شیشه خط ایجاد کند مانند کاردک، سیم ظرفشویی استفاده نشود. این کار در گذر زمان می‌تواند باعث آسیب دیدن و یا خرد شدن و حتی سبب شکستن شیشه شود.

دستگاه و قسمت‌های در دسترس آن هنگام کار ترکیبی دستگاه و یا کار میکروویو در مدت طولانی و یا کار با گریل بسیار داغ می‌شود. از برخورد دست خود با قسمت های داغ و بدنه دستگاه جلوگیری شود و همین طور از کودکان مراقبت شود که آسیب نبینند. تا نیم ساعت پس از خاموش شدن دستگاه، بدنه آن داغ می‌باشد. بهتر است تا زمانی که بدنه دستگاه کاملاً سرد نشده از دست زدن به دستگاه اجتناب شود.



۲۶. در نظافت صفحه میکایی (مقوای نقره ای سمت راست محفظه) که برای محافظت از قطعات داخلی و ... می‌باشد، دقت شود و به هیچ عنوان باز و از دستگاه خارج نشود.

۲۷. از این دستگاه به عنوان وسیله‌ای جهت ذخیره و یا نگهداری مواد غذایی، نان، غذاهای پخته شده و غیره استفاده نشود.

۲۸. از قرار گرفتن کابل دستگاه در زیر میز، لبه کابینت، لای درب، لبه‌های تیز و برنده جلوگیری شود.

۲۹. در هنگام استفاده سطوح داخلی و المنت دستگاه داغ می‌شوند. لذا از دست زدن به آنها خودداری شود. بهتر است حتما از دستکش نخی در جابجایی ظروف داخل میکروویو استفاده شود.
۳۰. در هنگام تغذیه برق دستگاه، تمهیداتی پیش‌بینی شود تا امکان قطع کامل تمامی قطب‌های وسیله به‌صورت قابل‌دسترس فراهم باشد.
۳۱. برای استفاده از این دستگاه حتما دقت شود از یک پریز جداگانه تغذیه شود. (استفاده از سه راهی مجاز نمی‌باشد) و حتما از پریز استاندارد استفاده شود.
۳۲. از روشن کردن دستگاه زمانیکه درب باز است خودداری شود.
۳۳. از گرم کردن کره و روغن در دستگاه خودداری شود.
۳۴. از بازی بچه‌ها با نایلون و ادوات بکار رفته در بسته‌بندی محصول جلوگیری شود. ممکن است سبب خفگی کودکان زیر ۴ سال گردد.

هنگامیکه دستگاه میکروویو کار می‌کند از نگاه کردن مستمر به پنجره دستگاه خودداری شود. در هنگام استفاده از گریل مشاهده داخل محفظه ایرادی ندارد.



۳۵. کار کردن با دستگاه برای افرادی که قلبشان به کمک باطری ضربان دارد و کار می‌کند و یا داخل بدنشان هرگونه پروتز فلزی قرار گرفته مجاز نمی‌باشد.
۳۶. از قرار دادن وسایل الکتریکی مانند تلفن همراه، پیچرو و ... و مخازن گاز (فندک) در کنار دستگاه خودداری شود.
۳۷. از قرار دادن ابزار و لوازم فلزی غیرضروری و تزئینی بروی دستگاه خودداری شود که ممکن است سبب تقویت میدان مغناطیسی شود. (بهتر است با نیم متر فاصله جایگذاری شود).
۳۸. پس از استفاده از دستگاه، از قراردادن سینی داغ میکروویو، در آب سرد خودداری شود چرا که سبب شوک سینی و شکستن آن می‌شود.
۳۹. از مواد شوینده سخت مانند بنزین، تینر و پودر ساینده هرگز استفاده نشود.
۴۰. این دستگاه برای استفاده مستقل در نظر گرفته شده است.
۴۱. موقعیت دستگاه از تلویزیون، رادیو و آنتن دور باشد. ممکن است سبب اختلال تصویر یا نویز شود. این فاصله حداقل ۵ متر باشد.
۴۲. دستگاه به نحوی نصب شود و قرار بگیرد که دوشاخه در دسترس باشد و باید اتصال زمین به خوبی برقرار باشد تا در صورت نشتی حلقه اتصال زمین تشکیل شود تا از برق گرفتگی

جلوگیری شود.

۴۳. هنگام برداشتن ظروف از دستگاه باید مراقبت شود که صفحه گردان جابجا نشود. (سینی و حلقه گردان در جای درست قرار بگیرد).

۴۴. بعد از استفاده زیاد از دستگاه ممکن است دستگاه بو بگیرد. جهت پاکسازی دستگاه از بوی نامطبوع از سه روش زیر استفاده شود:

الف) داخل یک فنجان آب، چند برش لیموی تازه قرار داده و اجازه دهید دستگاه یک دقیقه کار کند. سپس با یک دستمال تمیز محفظه داخل خشک شود تا بخارات آب روی محفظه گرفته شود.

ب) یک فنجان چای قرمز دم شده را در دستگاه قرار داده و سپس به مدت یک دقیقه دستگاه کار کند و گرم شود. توصیه می‌شود مادامی که به مدت طولانی از دستگاه استفاده نمی‌شود حتما در جای خشک و دارای تهویه قرار بگیرد.

۴۵. حتما پس از هر بار استفاده از دستگاه، کاملا نظافت شود. در هنگام تولید برخی قطعات مانند المنت ها، ممکن است باقیمانده روغن یا چربی روی آنها جا مانده باشد که هنگام استفاده سبب استنشام بوی نامطبوع شود. پس از چندبار استفاده این بو برطرف می‌شود و برای اولین استفاده حتما یک لیوان آب داخل دستگاه گذاشته شود. چندبار دستگاه با یک لیوان آب کار کند بو از بین خواهد رفت.

۴۶. دستگاه در جای خشک و خنک قرار بگیرد و از نصب آن در کنار وسایل گرمازا مانند اجاق جلوگیری شود. این دستگاه در محیط های غیر خورنده، دور از گرما، رطوبت و یا مخزن گاز یا مخزن آب نگهداری شوند.

۴۷. از فروبردن دستگاه در آب جهت شستشو جلوگیری شود.

نصب و راه اندازی اتصال به زمین

(قابل توجه نمایندگان همتا سرویس و مصرف کنندگان)

هشدار برق گرفتگی:

- دست زدن به برخی از بخش های داخلی دستگاه می تواند منجر به برق گرفتگی شدید شود. این امر ممکن است سبب آسیب جدی فیزیکی یا حتی مرگ شود. از بازکردن بدنه (کاور) این دستگاه جداً خودداری شود.

- استفاده نادرست از محل نصب می‌تواند منجر به برق گرفتگی شود. تا زمانی که دستگاه به درستی نصب نشده و اتصال به زمین برقرار نشده است به برق وصل نشود.
- این دستگاه باید اتصال به زمین داشته باشد. هنگام اتصالی کردن برق (اتصال کوتاه)، اتصال به زمین، خطر برق گرفتگی را به شدت کاهش می‌دهد. زیرا مسیری برای خروج جریان الکتریکی ایجاد شده و جریان تخلیه می‌گردد.
- اگر درک درستی از اتصال به زمین ندارید و یا شک دارید که آیا اتصال به زمین برقرار شده یا خیر، با یک برق‌کار یا نیروی تعمیراتی مجرب مشورت کرده و حتماً از اینکه دستگاه به زمین اتصال دارد اطمینان حاصل کنید.
- کابل این دستگاه کوتاه است. این امر به منظور کاهش ریسک و خطرات احتمالی ناشی از گیر کردن سیم در هنگام حمل و نقل و جابجایی و همچنین جلوگیری از آسیب دیدگی کابل در نظر گرفته شده است.
- **اگر لازم است از سیم بلند (سیار) استفاده شود، موارد زیر منظور گردد:**
- (الف) توان خروجی رابط حداقل به اندازه توان خروجی دستگاه باشد.
- (ب) سیم رابط حتماً از نوع ارت دار باشد. (اتصال به زمین داشته باشد)
- (ج) رابط حتماً به نحوی قرار گیرد تا از کانتر آویزان نشده و به جایی گیر نکند. زیرا سیم آزاد می‌تواند هنگام حرکت و جابجایی بصورت تصادفی به فرد یا وسیله‌ای گیر کرده و منجر به حادثه و یا سبب واژگونی دستگاه شود.

اگر سیم برق آسیب دید حتماً باید توسط خدمات پس از فروش هم‌تا سرویس تعویض شود تا از خطر برق گرفتگی جلوگیری شود .



نحوه نظافت

- قبل از شروع به نظافت دقت شود که دستگاه به برق وصل نباشد.
۱. محفظه دستگاه با پارچه‌ای نرم‌دار به آرامی نظافت شود و بعد بوسیله پارچه دیگر خشک شود.
 ۲. لوازم داخل آن مانند سینی شیشه‌ای و حلقه چرخان را می‌توان در ماشین ظرفشویی و یا با آب و کف فراوان شست و شو نمود ، پس از اطمینان از خشک بودن در جای خود قرار گیرد.
 ۳. بدنه، درزگیرها و درب را با احتیاط توسط اسپری مواد شوینده مناسب و با دستمال مرطوب پاک کرده تا خشک شود.

۴. **نکته آموزشی:** برای نظافت آسان تر داخل محفظه دستگاه، نصف لیمو ترش داخل یک ظرف آب قرار بگیرد، با حداکثر توان دستگاه ۱۰ دقیقه کار کند. سپس براحتی با یک دستمال مرطوب و سپس دستمال خشک می توان آن را نظافت نمود.

- پیشنهاد می شود پس از هر بار استفاده صفحه نقره ای رنگ سمت راست محفظه با یک پارچه مرطوب نظافت شود. سپس با یک پارچه خشک هرگونه پاشش غذا و چربی پاک شود. چربی در صورت انباشته شدن و زیاد شدن ممکن است بیش از حد گرم شود و شروع به ایجاد دود و آتش سوزی نماید.

استفاده از برخی ظروف داخل مایکروویو مجاز نیست. اگر در مورد ظرفی دچار شک هستید مراحل زیر طی شود:

۱. درون ظرف مدنظر (یک لیوان ۲۵۰ سی سی) آب سرد ریخته، درون مایکروویو قرار گیرد.

۲. دستگاه با حداکثر توان و به مدت ۱ دقیقه روشن شود.

۳. سپس ظرف موردنظر بدقت لمس شود، اگر قسمت خالی ظرف گرم بود از استفاده از آن در داخل مایکروویو خودداری شود.

ظروف قابل استفاده در مایکروویو

عنوان	ملاحظات
ظروف سرخ کردنی	راهنمایی های سازنده ظرف مطالعه شود کف ظرف باید حداقل از المنت ۵ میلی متر فاصله داشته باشد و ۶ سانتی متر بالاتر از کف مایکروویو باشد. استفاده نادرست ممکن است باعث آسیب دیدن صفحه گردان شود.
ظروف غذا	فقط از ظروف مخصوص مایکروویو استفاده شود. راهنمایی های سازنده ظروف مطالعه شود. از ظروف شکسته، ترک خورده یا لب پر شده استفاده نشود.
ظروف شیشه ای	بدون درب استفاده شود. فقط برای گرم کردن خوراکی استفاده شود. (نه پخت غذا) بیشتر ظرف های شیشه ای در برابر حرارت مقاوم نبوده و احتمال شکستن آنها وجود دارد.
کیسه های پخت در مایکروویو (مانند پاپ کورن)	راهنمایی های سازنده مطالعه شود. اگر درب کیسه فلزی است یا بست فلزی دارد از آن استفاده نشود. اطمینان حاصل شود که روزنه ای برای خروج بخار از کیسه وجود دارد.
ظروف کاغذی	برای پخت های کوتاه یا گرم کردن استفاده شود. هنگام گرم کردن این ظروف بر عملکرد مایکروویو نظارت شود.

عنوان	ملاحظات
حوله کاغذی	این حوله‌ها برای جذب چربی و روغن اضافی و گرمایش مجدد غذا استفاده می‌شود. هنگام پخت و پز کوتاه مدت، همواره نیاز به حضور یک ناظر در کنار دستگاه نیز است.
کاغذ پوستی (کاغذ روغنی پخت)	بعنوان پوشش جهت جلوگیری از پاشش روغن یا بخار استفاده شود. با نظارت مستقیم در زمان کوتاه استفاده شود.
ظروف پلاستیکی	فقط وقتی برای استفاده در مایکروویو تایید شده اند مجاز می‌باشد. راهنمایی‌های سازنده مطالعه شود. روی آنها باید برچسب یا تگ "Microwave safe" (امن برای استفاده در مایکروویو) درج شده باشد. برخی ظروف پلاستیکی با گرم شدن مواد داخل کمی نرم می‌شوند. دقت شود، درب برخی ظروف کاملاً کیپ می‌شود. حتماً درب آنها نیمه باز گذاشته شود یا اگر دریچه تخلیه‌ای دارند آن درب باز باشد.
بسته‌بندی پلاستیکی (کیسه فریزر و سلفون)	فقط در صورتی مجاز به استفاده هستند که برای استفاده در مایکروویو تأیید شده باشند و صرفاً برای جذب رطوبت مواد غذایی به کار می‌روند؛ این مواد نباید هنگام حرارت دیدن با مواد غذایی تماس داشته باشند.
دما سنج	فقط در صورتی مجاز به استفاده هستند که در مایکروویو تایید شده‌اند، مجاز می‌باشد برای تعیین دمای گوشت. شیرینی و ...
کاغذ موم دار	جهت جلوگیری از پاشیدن روغن و مواد غذایی و صرفاً برای حفظ رطوبت هنگام پخت استفاده شود.

ظروف غیر مجاز قابل استفاده در مایکروویو

عنوان	ملاحظات
ظروف آلومینیومی	ممکن است باعث جرقه شوند مواد غذایی در ظروفی که مجاز هستند، قرار گیرد.
کارتن غذا با دسته فلزی	ممکن است باعث جرقه شوند مواد غذایی در ظروفی که مجاز هستند، قرار گیرد.
ظروف فلزی یا ظروفی که بخش فلزی دارند	بخش‌های فلزی مانع از نفوذ امواج مایکروویو به داخل ظرف می‌شود. ممکن است باعث جرقه شوند.
نوارهای بسته‌بندی فلزی	ممکن است باعث بروز آتش در داخل مایکروویو شوند. لذا این ظروف اصلاً استفاده نشوند.

عنوان	ملاحظات
بسته‌بندی های کاغذی	می‌تواند باعث بروز آتش در داخل مایکروویو شود.
فوم های پلاستیک (ظروف یکبار مصرف)	این ظروف ممکن است بر اثر حرارت ذوب شده یا مواد غذایی مخصوصا مایعات داخل ظرف را آلوده کند.
چوب	وقتی چوب داخل مایکروویو قرار داده شود خشک می‌شود. چوب بر اثر خشک شدن ممکن است تکه تکه شود و یا ترک بردارد.

راه‌اندازی مایکروویو

نام لوازم و قطعات ظاهری و نمایش محل قرارگیری آنها در مایکروویو ابتدا محصول را از بسته بندی خارج نموده ، نایلون و هرگونه چسب و پلاستوفوم اضافه را از دستگاه خارج نموده و ادوات زیر به ترتیبی که در شکل می باشد قرار گیرد.

- دقت شود روکش نایلونی صفحه کلید قبل از استفاده جدا شود.

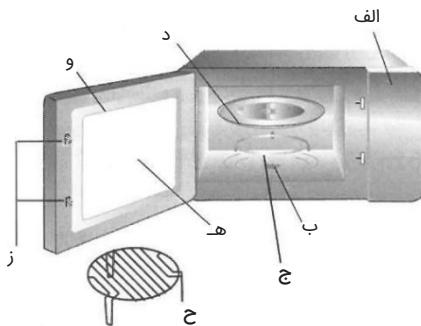

- الف) صفحه کلید
- ب) شفت گرداننده
- ج) حلقه چرخان
- د) سینی شیشه ای
- ه) شیشه درب محل مشاهده داخل دستگاه
- و) درب دستگاه
- ز) قفل های ایمنی درب دستگاه
- ح) سه پایه فلزی (دقت شود فقط هنگام استفاده از برنامه گریل مجاز به استفاده می باشد و حتما روی سینی شیشه ای قرار داده شود).

نام قطعات و لوازم جانبی مایکروویو

- هرگز از دستگاه بدون قرار دادن حلقه چرخان و سینی شیشه ای استفاده نشود و از جا افتادن و قرار گرفتن مناسب و صحیح آنها در جای خوداطمینان حاصل شود.

این دستگاه حرکت چرخشی هم در سمت عقربه های ساعت و هم خلاف آن دارد. (به صورت رفت و برگشت)

- حتما دقت شود سینی به صورت وارونه روی حلقه چرخان قرار نگیرد و به هیچ عنوان به گونه ای گذاشته نشود که مانع چرخش سینی شود.

- ظروف روی سینی گردان قرار گیرد.

- اگر به هر دلیلی سینی گردان و حلقه چرخان آسیب دید، حتما با خدمات پس از فروش شرکت همتا سرویس تماس گرفته و تا جایگزین کردن آنها از دستگاه استفاده نشود.
- هیچگاه مواد غذایی مستقیم روی سینی شیشه‌ای قرار نگیرد.

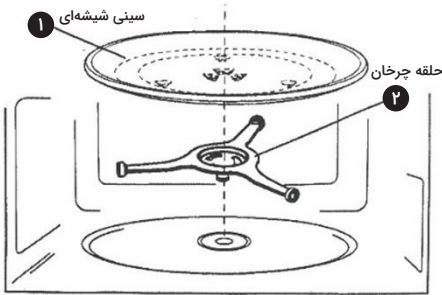

راه اندازی روی کانتر

(جهت نصب دستگاه حتما با خدمات پس از فروش شرکت همتا سرویس تماس گرفته شود.)
دقت شود تمام نایلون‌های سلفون و نوارهای محافظ از دستگاه جدا شود. صفحه گردان در جای خود قرار گیرد، تمام اقلام داخل بسته بندی دستگاه جدا و خارج شود. دستگاه بررسی شود تا آسیبی ندیده باشد و درب دستگاه سالم بوده و شکستگی نداشته باشد. از راه اندازی دستگاه آسیب دیده پرهیز شود. در صورت مشاهده هر گونه ایراد با خدمات پس از فروش تماس گرفته شود.

نصب مایکروویو

۱. روی سطحی صاف قرار گیرد و فضای تهویه مناسبی برای ورود و خروج هوا داشته باشد.
- حداقل ارتفاع نصب باید ۸۵ سانتی متر از سطح زمین باشد و از ۹۰ سانتی متر بیشتر نشود.
- سطح پشتی دستگاه باید رو به دیوار باشد. حداقل ۳۰ سانتی متر بالای دستگاه فضای خالی بوده و فاصله تا دیواره حداقل ۲۰ سانتی متر باشد.
- پایه‌های دستگاه جدا نشود.
- مسدود کردن راه‌های تهویه دستگاه می‌تواند به دستگاه آسیب برساند.
- تا جای ممکن دستگاه با فاصله از رادیو و تلویزیون نصب شود. (۵ متر فاصله) عملکرد دستگاه می‌تواند با کارکرد گیرنده های تلویزیون و رادیو تداخل داشته باشد.

۲. دستگاه به پریز برق خانگی استاندارد متصل شود. دقت شود که ولتاژ پریز برق با دستگاه که بر روی برچسب قید شده همخوانی داشته باشد.

نکته

ارتفاع نصب دستگاه از کف زمین نباید بالاتر از ۹۰ سانتی متر باشد.

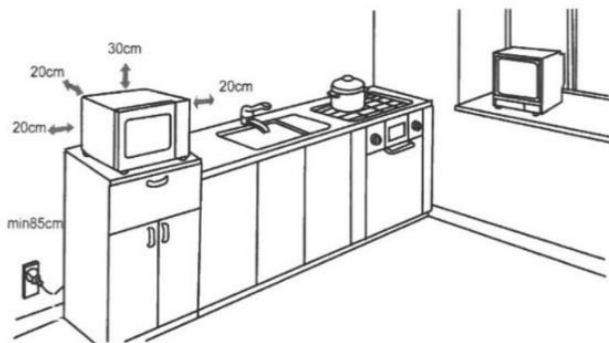

- میکروویو نباید روی اجاق گاز یا در مجاورت سایر وسایل گرماساز نصب شود. در صورت نصب در نزدیکی یا روی منبع حرارت، ممکن است دستگاه دچار آسیب شده و گارانتی آن باطل گردد.
- (حتماً به نکات ایمنی مهم درج شده در ابتدای دفترچه راهنما توجه و مراجعه شود.)
- سطوح قابل لمس دستگاه هنگام کار کردن ممکن است داغ شود.



هشدار

نمایش و معرفی صفحه کلید دستگاه

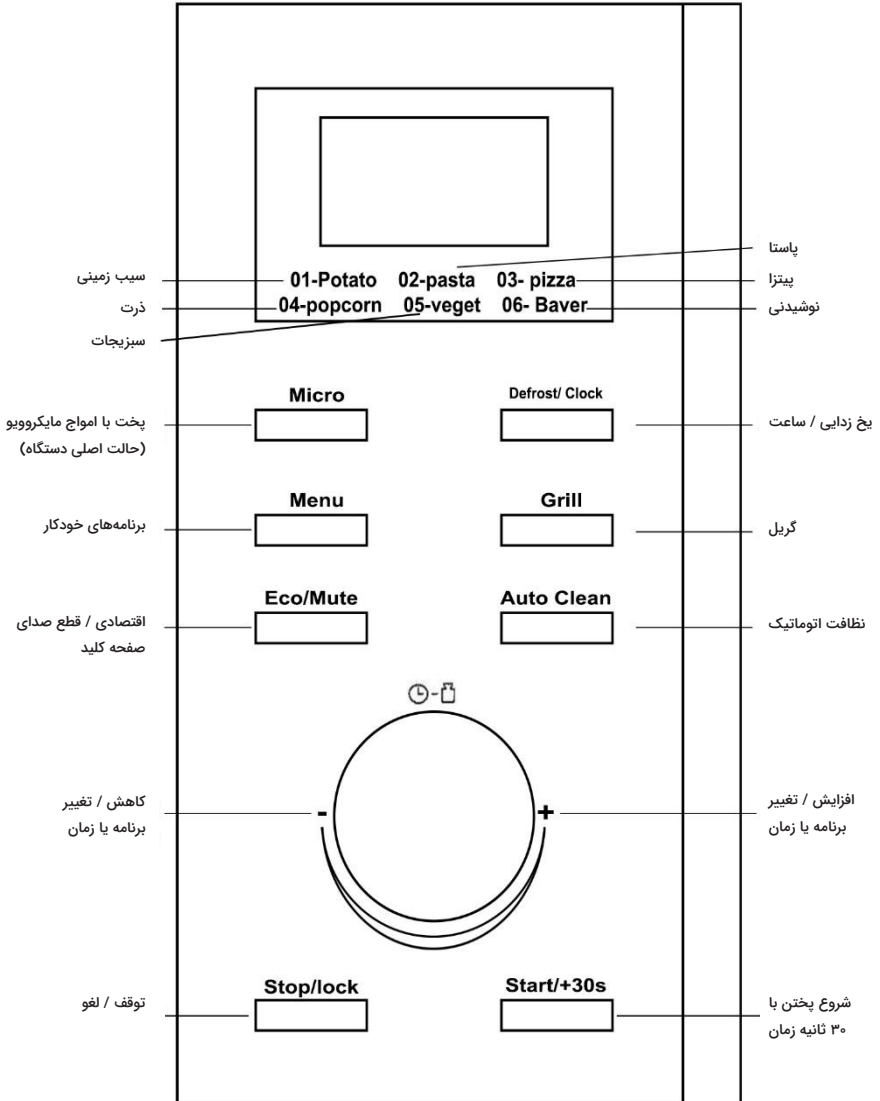

راهنمای جامع استفاده از مایکروویو

۱. اتصال به منبع تغذیه (برق)

وقتی دستگاه به برق وصل می‌شود صفحه نمایش روشن می‌شود. سپس در حالت آماده باش قرار می‌گیرد و ساعت (صفحه نمایش) ۱:۰۰ را نشان می‌دهد.

۲. عملکرد مایکروویو

۵ سطح قدرت دارد. به ترتیب 10p-30p-50p-80p-100p با هر بار فشردن دکمه micro گزینه های فوق نمایش داده می‌شود. برای انتخاب زمان پخت، ولوم را چرخانده و می‌توان به دلخواه از ۰۰:۱۰ دقیقه تا ۰۶:۰۰ دقیقه زمان پخت را انتخاب کنید. سپس با فشردن دکمه START/+30.SEC دستگاه شروع به کار می‌کند. با صدای هشدار اتمام پخت اعلام می‌شود.

زیاد	۱۰۰٪ توان	قابل استفاده برای پخت کامل و سریع
متوسط- زیاد	۵۰٪ توان	قابل استفاده برای پخت سریع و متوسط
متوسط- زیاد	۵۰٪ توان	قابل استفاده برای بخار پز کردن غذا
متوسط - کم	۳۰٪ توان	قابل استفاده برای یخ زدایی
کم	۱۰٪ توان	قابل استفاده برای گرم نگه داشتن

۱. حداکثر زمان قابل تنظیم ۶۰ دقیقه می‌باشد.

۲. هرگز از سه پایه فلزی (شلف گریل) در زمان استفاده مایکروویو استفاده نشود. مصرف‌کننده تنها برای استفاده از پخت گریل مجاز به استفاده از سه پایه فلزی می‌باشد.

۳. از روشن کردن دستگاه، بدون مواد غذایی جدا خودداری شود.

۴. در حداکثر توان مایکروویو، دستگاه پس از زمان مشخصی از پخت بطور خودکار توان را کاهش داده تا عمر دستگاه افزایش یابد.

۵. در صورتیکه لازم است قبل از اتمام زمان از پیش تعیین شده مواد غذایی خارج گردد لازم است دکمه Stop/Lock فشرده شود. سپس نسبت به خارج کردن مواد غذایی از دستگاه اقدام شود و همینطور برای پاک کردن برنامه از قبل تعیین شده و جلوگیری از عملیات ناخواسته قبل از شروع برنامه جدید Stop/Lock فشرده شود.



۳. یخ‌زدایی / ساعت آشپزخانه

به دو شیوه می‌توان یخ‌زدایی را انجام دهید:

1 dEF: یخ‌زدایی براساس وزن

2 dEF: یخ‌زدایی براساس زمان

با فشردن این دکمه و انتخاب نوع یخ‌زدایی که در صفحه نمایشگر مشاهده می‌شود می‌توان نوع یخ‌زدایی را مشخص نمود.

با چرخاندن ولوم می‌توان میزان مواد غذایی (وزن) و یا زمان مناسب برای یخ‌زدایی را مشخص نمود. برای یخ‌زدایی از طریق وزن می‌توان از ۱۰۰ گرم تا ۱۵۰۰ گرم را انتخاب نمود. برای یخ‌زدایی براساس زمان از ۱۰:۰۰ دقیقه تا ۶۰:۰۰ دقیقه قابل تنظیم می‌باشد. سپس دکمه START/+30.SEC را فشرده تا دستگاه شروع به کار نماید و سپس در انتها دستگاه با صدای بوق اتمام کار را اعلام می‌نماید. همچنین در برنامه 1 dEF براساس وزن، صدای بوق در حین عملیات هشدار می‌دهد تا مواد غذایی چک یا برگردانده شوند. در زیر برخی توصیه‌ها برای عملیات یخ‌زدایی آماده است.

dEF 1	برای یخ‌زدایی محدوده وزن از ۱۰۰ گرم تا ۱۵۰۰ گرم است.
dEF 2	برای یخ‌زدایی زمان از ۱۰ ثانیه تا ۶۰ دقیقه قابل تنظیم می‌باشد.

- برای رسیدن به نتیجه مطلوب و مناسب، لازم است حین عملیات، مواد غذایی چک و برگردانده شوند.
- معمولاً عملیات یخ‌زدایی نیز به زمان بیشتری نسبت به پخت غذا دارد.
- اگر غذایی با چاقو بریده شود یعنی عملیات یخ‌زدایی به خوبی انجام شده است.
- معمولاً پرتو مایکروویو تا ۴ سانتی متر در دل مواد غذایی نفوذ می‌کند.
- غذای یخ‌زدایی شده باید در اسرع وقت استفاده شود. از قراردادن مجدد آن در یخچال و فریزر صرف نظر شود.

**۴. ساعت**

ساعت: ۲۴ ساعته تنظیم می‌شود.

در حالت آماده به کار دکمه Defrost/Clock را بیش از ۳ ثانیه فشرده تا امکان تنظیم ساعت فراهم شود. همزمان، صفحه نمایش برحسب ساعت چشمک می‌زند. زمان ساعت را می‌توان

با چرخاندن ولوم تنظیم نمود. پس از تنظیم ساعت دکمه START/+30.SEC را فشرده تا زمان انتخاب شده تثبیت شود و به حالت تنظیم دقیقه برود. حال با چرخاندن ولوم امکان تنظیم دقیقه فراهم می‌شود.

پس از تنظیم دقیقه با فشردن دکمه START/+30.SEC از حالت تنظیم ساعت خارج می‌شود.

صفحه نمایشگر	مواد غذایی	وزن	برنامه های خودکار
A1	سیب زمینی	250 gr	5:30
		500 gr	8:30
		750 gr	11:30
A2	پاستا	50 gr	8:00
		100 gr	13:00
		150 gr	16:00
A3	پیتزا	200 gr	3:00
		400 gr	5:00
A4	پاپ کورن (ذرت)	100 gr	2:40
A5	سبزیجات	200 gr	5:00
		400 gr	7:00
		600 gr	9:00
A6	نوشیدنی	250 gr	1:30
		500 gr	2:10
		750 gr	3:40
A7	گوشت	200	8:30
		400	10:30
		600	12:30
A8	ماهی	200	7:30
		400	9:30
		600	11:30

- دمای مواد غذایی قبل از پخت بین ۲۰-۲۵ درجه سانتی گراد باشد. چنانچه کمتر یا بیشتر از این دمای اعلام شده باشند لازم است در زمان پخت افزایش یا کاهش صورت پذیرد.

- دما، وزن و شکل غذا تا حدود زیادی بر نتیجه پخت تاثیر می‌گذارد. در صورت مشاهده هرگونه انحراف از عامل ذکر شده در منوی فوق می‌توان زمان پخت را برای نتیجه بهتر تنظیم نمود.



۵. عملکرد گریل

در این حالت امکان گریل به صورت نهایی وجود دارد که با نماد G-1 نمایش داده می‌شود و فقط با مشخص کردن و تنظیم زمان، گریل کار می‌کند. حالت‌های دیگر ترکیبی که هم گریل و هم مایکروویو با نسبت‌های مختلف کار می‌کنند نیز قابل استفاده می‌باشد. با فشردن دوباره و سه باره نمادهای G-1 و G-2 نمایش داده می‌شود و محدوده زمانی قابل تنظیم از ۰۰:۱۰ دقیقه تا ۰۰:۰۰ دقیقه می‌باشد. پس از انتخاب زمان پخت دکمه START/+30.SEC را برای شروع کار فشرده و با صدای بوق اتمام عملیات اعلام می‌شود.

G	برنامه گریل، در مدت زمان مشخص شده روشن می‌شود که برای برشته کردن گوشت‌های نازک، سوسیس و بال مرغ نیز قابل استفاده می‌باشد و رنگ و ظاهر زیبایی به غذا می‌دهد.
G-1	در این برنامه، دستگاه ترکیبی از گریل و مایکروویو عمل می‌کند به طوری که ۳۰٪ زمان پخت توسط مایکروویو و ۷۰٪ باقی مانده توسط گریل صرف می‌شود.
G-2	در این برنامه، دستگاه ترکیبی از گریل و مایکروویو عمل می‌کند. ۵۵٪ از زمان پخت مایکروویو و ۴۵٪ از زمان گریل کار می‌کند.

در حالت گریل یا پخت ترکیبی تمام قطعات دستگاه و همچنین سه پایه فلزی و ظروف دارای مواد غذایی بسیار داغ می‌شوند. هنگام جابجایی ظروف از دستگاه پیشنهاد می‌شود از دستکش نخی مخصوص آشپزی استفاده شود تا از سوختگی دست‌ها جلوگیری شود.



۶. دکمه صرفه جویی

در حالت آماده بکار، برای ورود به قسمت ECO دکمه فشرده شود، صفحه نمایش خاموش

می‌شود و دستگاه در حالت صرفه جویی (مصرف بهینه) قرار می‌گیرد. برای خروج از این برنامه با فشردن هر دکمه‌ای صفحه نمایش روشن می‌شود.

۱-۶. بی‌صدا کردن دستگاه

با فشردن و نگهداشتن همین دکمه تا زمانی که صدای بوق قطع شود، این عملکرد فعال می‌شود و برای برگرداندن صدای دستگاه، همین عمل مجدداً تکرار شود.

۱-۷. عملکرد تمیز کردن خودکار

ابتدا یک لیوان محتوی ۲۵۰ سی سی آب داخل دستگاه قرار گیرد، سپس دکمه auto clean فشرده شود و با فشردن دکمه START/+30.SEC دستگاه به مدت ۵ دقیقه شروع به کار می‌کند. پس از اتمام پنج دقیقه دستگاه با صدای بوق اتمام برنامه را اعلام می‌کند. بهتر است دستگاه کمی خنک شده، سپس با دستمال محفظه را نظافت و کاملاً خشک نمود. از کاسه یا لیوان پیرکس نشکن حتما استفاده شود و طی این مدت بر عملکرد دستگاه نظارت شود.

۱-۸. توقف تنظیمات

در حین تنظیمات پخت، با فشردن دکمه «Stop»، تنظیمات لغو شده و دستگاه به حالت آماده به کار باز می‌گردد و با فشردن مجدد دکمه توقف از برنامه خارج و آماده به کار می‌باشد.

۱-۹. برنامه شروع سریع (۳۰+ ثانیه)

پس از تنظیم پخت، زمان پخت یا وزن غذا دکمه START/+30.SEC فشرده شود تا میکروویو بلافاصله با بیشترین توان شروع به کار نماید.

زمانیکه دستگاه کار می‌کند امکان افزایش زمان وجود دارد. با هر بار فشردن دکمه ۳۰+ ثانیه به زمان پخت اضافه می‌شود. در حالت منو، یخ‌زدایی با وزن که زمان از قبل تعریف شده است این قابلیت اجرا نمی‌شود. در حالت توقف یا مکث نیز با فشردن دکمه START/+30.SEC دستگاه شروع به کار می‌کند.

۱-۱۰. پخت اکسپرس

در حالت آماده به کار پس از قرار دادن غذا و بسته شدن درب دکمه START/+30.SEC فشرده شود تا دستگاه به سرعت با بیشترین توان کار کند. زمان کار پیش فرض ۳۰ ثانیه می‌باشد و برای افزایش زمان با فشردن دکمه START/+30.SEC این امکان مقدور می‌شود.

قفل کودک

جهت جلوگیری از بازی کودکان با دستگاه و یا هنگام نظافت دستگاه، تمام دکمه‌ها و آپشن‌ها قفل شده و غیر فعال می‌شوند.

۱. برای قفل کردن : لازم است دکمه Stop را فشرده و به مدت ۳ ثانیه نگهداشته شود. حال قفل کودک فعال شده است.
۲. برای بازکردن قفل کودک: همان دکمه Stop به مدت ۳ ثانیه فشرده و نگهداشته شود.

شرایط استفاده از ظروف

اکیدا توصیه می شود از ظروفی استفاده شود که برای پخت در مایکروویو مناسب و ایمن هستند، به طور کلی ظروفی که از سرامیک ، شیشه یا پلاستیک مقاوم در برابر حرارت ساخته شده اند برای پخت در مایکروویو مناسب می باشند. هرگز از ظروف فلزی برای پخت در مایکروویو و پخت ترکیبی استفاده نشود. احتمال جرقه و احتراق وجود دارد.

جنس ظروف	استفاده در مایکروویو	استفاده هنگام گریل	استفاده در پخت ترکیبی	نکات ایمنی
سرامیکی مقاوم در برابر حرارت	مجاز است	مجاز است	مجاز است	هرگز از ظروف چینی ، سرامیکی که با لبه فلزی طلائی، نقره ای های پوشیده شده اند استفاده نشود.
پلاستیکی مقاوم در برابر حرارت پلاستیک	مجاز است	نیست	نیست	برای پخت طولانی مدت نباید استفاده شود و حتما پشت ظرف نوشته باشد قابل استفاده در مایکروویو.
شیشه ای مقاوم در برابر حرارت	مجاز است	مجاز است	مجاز است	حتما از ظروفی که دارای تگ ایمن در مایکروویو هستند استفاده شود و همچنین توجه کنید که احتمال دارد بشکنند.
سلفون / نایلون	مجاز است	نیست	نیست	در دمای بالا و برای طبخ گوشت، تکه های گوشت استفاده نشود.
سه پایه فلزی مخصوص گریل	مجاز نیست	مجاز نیست	مجاز است	فقط در برنامه گریل و امکان استفاده از سه پایه توری فلزی مجاز است.
ظروف فلزی	نیست	نیست	نیست	امواج مایکروویو از فلز عبور نمی کند و سبب جرقه می شود.
ظروفی که با لاک نقاشی شده است و دارای طرح و رنگ می باشد.	نیست	نیست	نیست	در دستگاه قرار نگیرد و استفاده نشود.

نکات ایمنی	استفاده در پخت ترکیبی	استفاده هنگام گریل	استفاده در مایکروویو	جنس ظروف
سبب خشک شدن و تکه تکه شدن چوب می‌شود.	مجاز نیست	مجاز نیست	مجاز نیست	ظروف چوبی
سبب جرقه می‌شود.	مجاز نیست	مجاز نیست	مجاز نیست	ظروف آلومینیومی
سبب بروز آتش می‌شود.	مجاز نیست	مجاز نیست	مجاز نیست	بسته بندی کاغذی
تنها در صورتیکه روی درب نوشته باشد قابل استفاده در مایکروویو	مجاز است	مجاز است	مجاز است	ظرف غذا

نکات پخت

عوامل زیر ممکن است بر نتیجه پخت تاثیر بگذارند.

چیدمان غذا قسمت‌های ضخیم تر را به سمت بیرون ظرف و قسمت‌های نازک تر را به سمت مرکز قرار دهید و آن را به طور یکنواخت پخش کنید. توصیه می‌شود از قرار دادن مواد غذایی به روی همدیگر خودداری شود.

مدت زمان پخت همیشه پخت با تنظیم زمان کوتاه شروع شود. پس از اتمام زمان آن مواد غذایی ارزیابی شود. براساس نیاز واقعی می‌توان میزان پخت را تمدید نمود. پخت بیش از حد ممکن است منجر به دود و سوختگی شود.

پخت یکنواخت غذا غذاهایی مانند مرغ، برگ، استیک و ماهی باید در حین پخت یک بار برگردانده شوند. بسته به نوع غذا در صورت لزوم می‌توان از سمت بیرون ظرف (لبه ظرف) هم زده شود. در طول پخت یک یا دو بار ظرف را بیرون آورده، سپس آن را از دستگاه خارج کرده، مواد غذایی را جابجا کرده و دوباره داخل دستگاه قرار دهید. توجه داشته باشید که زمان انتظار بین مراحل منظور شود. پس از اتمام زمان پخت غذا را برای مدت زمان کافی در دستگاه ثابت گذاشته تا چرخه پخت خود را کامل نماید و به تدریج خنک شود. برای تشخیص اینکه غذا کاملاً پخته شده است یا خیر، می‌توان به رنگ و میزان سفتی آن توجه کرد. همچنین توجه به موارد زیر کمک‌کننده است:

- بخار از تمام قسمت های غذا رویت شود نه فقط از لبه غذا

- مفاصل مرغ براحتی تکان بخورد. (در پخت مرغ)

- روی گوشت مرغ یا استیک هیچ ردی از خون مشاهده نشود.
- اینکه ماهی به راحتی از پوستش جدا شود، نشان از پخت کامل را دارد و یا به راحتی با چنگال برش بخورد نشان می‌دهد پخت در مواد غذایی کامل انجام شده است.

ظروف مخصوص گریل

- هنگام استفاده از ظروف سرخ کردنی یا ظروف خود گرم شونده همیشه یک عایق مقاوم در برابر حرارت، مانند بشقاب چینی در زیر آن قرار گیرد. تا از آسیب به صفحه گردان و حلقه چرخان جلوگیری شود.
- پوشش پلاستیکی مناسب مایکروویو هنگام پخت با گریل از قرار دادن پوشش پلاستیکی یا نایلونی بروی مواد غذایی جلوگیری شود. زیرا احتمال ذوب شدن پوشش پلاستیکی و آلوده کردن بدن وجود دارد. اما جهت استفاده از مایکروویو حتما استفاده شود.
- برخی از ظروف پلاستیکی ممکن است برای مواد غذایی با چربی و قند بالا مناسب نباشد. همچنین نباید از زمان پیش گرم کردن مشخص شده در دفترچه راهنما تجاوز نمود.

رفع ایراد

ایرادات عادی	
ایجاد اختلال مایکروویو روی امواج تلویزیون	این احتمال وجود دارد که امواج مایکروویو با امواج رادیو و تلویزیون تداخل پیدا کند ، این تداخل مشابه اختلالات ناشی از لوازم برقی کوچک مانند همزن پنکه و بوده و مشاهده آن امری عادی است.
کم شدن نور لامپ دستگاه	هنگام کار به دلیل نوسانات برق، احتمال کم شدن نور دستگاه وجود دارد. این امر عادی است.
تجمع بخار روی درب و خروج هوای گرم از تهویه	حین پختن غذا این احتمال وجود دارد که بخار از غذا خارج شود، بیشتر این بخارات حین تهویه خارج میشود و بخشی از بخار ممکن است داخل محفظه مانده و بر روی شیشه نشیند که این امر عادی است.
روشن کردن اتفاقی دستگاه بدون آنکه غذا داخل آن باشد.	روشن کردن دستگاه وقتی غذایی داخل آن نیست ممنوع است چرا که بسیار خطرناک است.

راهکار	دلیل احتمالی	مشکل
دوشاخه را از پریز خارج کرده و بعد از ۱۰ ثانیه مجدداً به برق وصل کنید.	دوشاخه دستگاه به خوبی به پریز برق وصل نشده است.	دستگاه روشن نمی شود.
فیوز را تعویض کرده یا مجدداً راه اندازی کنید. (تعمیر توسط نمایندگان همتا سرویس انجام شود).	فیوز پریده و یا سوخته است.	
پریز را با دستگاه‌های دیگر تست کنید.	مشکل از پریز برق یا جریان برق ورودی به دستگاه است.	
درب را کامل ببندید.	درب کامل بسته نشده است.	مایکروویو مواد غذایی را به خوبی گرم نمی کند.
آن را خارج کرده و نظافت نمایید.	چرخ های ریل حلقه‌ای کثیف شده است.	زمانیکه دستگاه کار می کند اما سینی آن حین کار نمی چرخد.

روش صحیح معدوم نمودن محصول

اطلاعات مهم برای دفع صحیح محصول مطابق با دستور العمل EEEW.



در پایان عمر کاری محصول نباید به عنوان زباله شهری دور ریخته شود. باید به یک مرکز جمع آوری زباله متمایز از مقامات محلی یا فروشنده ای که این خدمات با ارائه می دهد برده شود. دور انداختن یک لوازم خانگی به طور جداگانه از مضرات احتمالی برای محیط زیست و سلامت ناشی از دفع نامناسب جلوگیری می کند و امکان بازیابی مواد تشکیل دهنده را برای به دست آوردن فراهم می کند و صرفه جویی قابل توجه در انرژی و منابع دارد. به عنوان یادآوری نیاز به لوازم خانگی را به طور جداگانه دور بیندازید محصول با یک سطل زباله چرخدار خط خورده مشخص شده است.

A series of horizontal dotted lines for writing, consisting of 20 lines spaced evenly down the page.



هانتا سروس
Hamta Service

 [blanton_company](#)

 [www.blanton.store](#)

 [www.hamta.services](#)

 **021-34764**