

BLANTON

LIVE YOUR DREAMS

USER MANUAL

4 IN 1 JUICER

MODEL: BCU-JU2401



021-73671000

مشتری گرامی

با تشکر از حسن انتخاب شما خواهشمندیم پیش از استفاده از دستگاه جدید، این دفترچه را به دقت مطالعه نمایید. این دستورالعمل حاوی اطلاعات مهمی در زمینه استفاده، نصب و مراقبت از دستگاه حاضر می باشد. لطفا در حفظ و نگهداری این دفترچه کوشا باشید.

فهرست مندرجات

۱	معرفی بخش های مختلف دستگاه
۲	نکات ایمنی مهم
۳	آماده سازی دستگاه جهت استفاده
۴	استفاده از آبمیوه گیری
۵	استفاده از مخلوط کن
۶	استفاده از خرد کن
۷	استفاده از آسیاب
۸	جدا یا وصل کردن قطعات
۹	مراقبت و تمیز کردن
۱۰	نگهداری
۱۰	مشخصات دستگاه
۱۱	معدوم نمودن صحیح این محصول



معرفی بخش های مختلف دستگاه

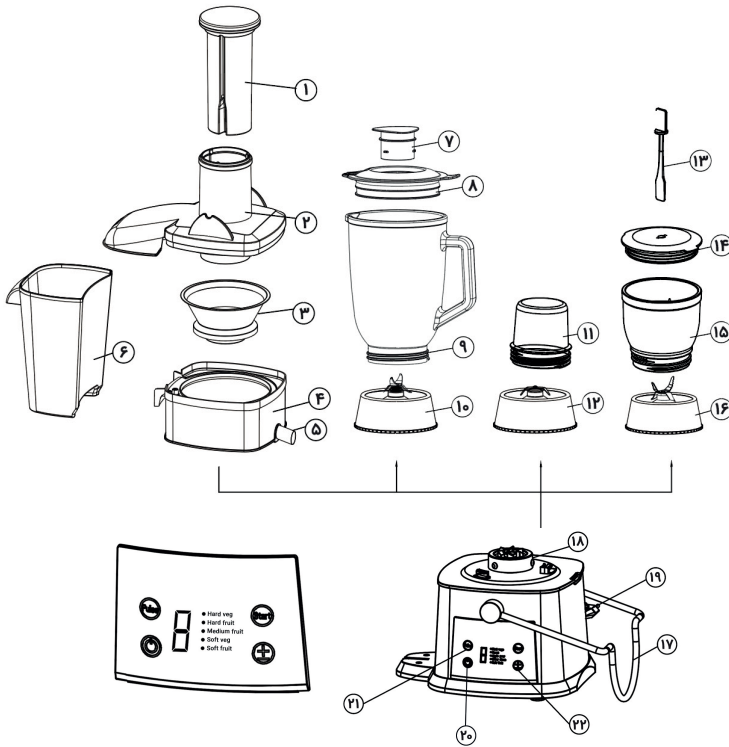

- ۱۷ بازو های قفل کننده
- ۱۸ شافت چرخشی
- ۱۹ موتور
- ۲۰ دکمه روشن و خاموش کردن دستگاه
- ۲۱ دکمه پالس
- ۲۲ دکمه تنظیم سرعت

- ۹ پارچ مخلوط کن
- ۱۰ پایه تیغه مخلوط کن
- ۱۱ محفظه آسیاب
- ۱۲ پایه تیغه آسیاب
- ۱۳ کاردک مخصوص
- ۱۴ کاور خردکن
- ۱۵ مخزن خردکن
- ۱۶ پایه تیغه خردکن

- ۱ دسته فشار دهنده
- ۲ لوله مواد غذایی و درپوش
- ۳ فیلتر سبزی
- ۴ مخزن آبمیوه
- ۵ خروجی آبمیوه
- ۶ مخزن تفاله
- ۷ درب بالایی مخلوط کن
- ۸ کاور مخلوط کن

نکات ایمنی مهم

علائم مهم ایمنی

عملکرد های خطرناک یا غیر ایمن که ممکن است منجر به مصدومیت شدید شخص یا مرگ شود.

عملکرد های خطرناک یا غیر ایمن که ممکن است منجر به مصدومیت خفیف شخص یا خسارت مالی شود.



- قبل از اولین اتصال به برق، ولتاژ مورد استفاده را با ولتاژ خروج بر روی دستگاه تطابق دهید.
- این دستگاه فقط برای مصارف خانگی طراحی شده است. از آن برای مقاصد دیگر استفاده ننمایید.
- در فضای آزاد (بیرون از خانه) از این دستگاه استفاده نکنید.
- قبل از جدا کردن قطعات برای شستشو حتما دستگاه را از برق بیرون بکشید.
- برای جلوگیری از شوک الکتریکی یا آتش سوزی، دستگاه را در آب یا مایعات دیگر فرو نبرید. در صورت بروز چنین وضعیتی سریعاً دستگاه را از برق خارج کنید و آن را به نمایندگی های همتا سرویس ببرید.
- این دستگاه نباید توسط کودکان یا کسانی که دچار ناتوانی ذهنی و جسمی هستند و یا کسانی که تجربه استفاده از چنین وسایلی را ندارند، استفاده شود.
- باید از کودکان مراقبت کرد تا با دستگاه بازی نکنند.
- دستگاه را هنگامی که از آن استفاده نمی کنید روشن نگه ندارید.
- از لوازم جانبی دیگر به جز لوازمی که درون جعبه دستگاه وجود دارد، استفاده نکنید.
- در صورت بروز نقص فنی و یا آسیب دیدن کابل برق دستگاه، از آن استفاده نکنید.
- از تعمیر دستگاه یا قطعات آن خودداری کنید و با مرکز همتا سرویس تماس بگیرید.
- کابل برق دستگاه را از اشیاء برنده یا سطوح داغ دور نگه دارید.
- از کشیدن کابل برق دستگاه یا پیچاندن آن به دور دستگاه اجتناب کنید.
- از نزدیک کردن دستگاه به شعله یا اجاق برقی و یا قرار دادن آن بر روی سطوح داغ خودداری کنید.
- از دست زدن به قسمت های متحرک دستگاه خودداری کنید.
- تیغه دستگاه برنده است، با احتیاط آن را جا به جا کنید.
- قبل از جدا کردن قطعات جهت شستشو، اطمینان حاصل کنید که دستگاه خاموش شده و بخش های متحرک آن به طور کامل متوقف شده باشند.



استفاده از آبمیوه گیری

۲) درب آبمیوه گیری را بر روی آن قرار دهید و دسته ها را بالا ببرید تا درب روی جای خود در دو طرف قفل شود.

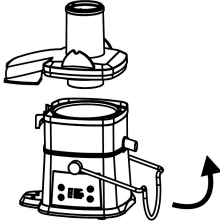

۴) دسته فشار دهنده را درون لوله مواد غذایی فرو ببرید به طوری که برآمدگی کوچکی که در لوله وجود دارد درون شیار دسته فشار دهنده قرار بگیرد و به درستی تنظیم شود.

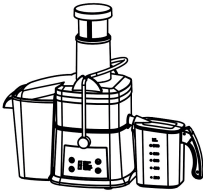

۶) قطعات خرد شده میوه را درون لوله بریزید و با دسته فشار دهنده آن ها را به داخل هدایت کنید و فشار دهید. قبل از این کار اطمینان حاصل کنید که پارچ آب میوه در جای خود مطابق شکل قرار داشته باشد.

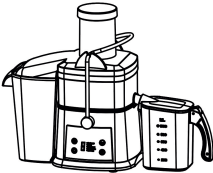

۱) مخزن را بر روی موتور دستگاه قرار دهید سپس فیلتر سبیدی را بر روی مخزن قرار دهید و اطمینان حاصل کنید که فیلتر به درستی بر روی شافت گردان قرار گرفته است.

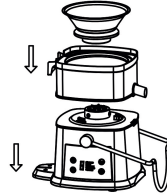

۳) مخزن تقاله را به آرامی در جای خود قرار دهید.

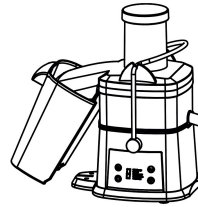

۵) دکمه  را بفشارید تا دستگاه روشن شود. آن را بر روی سرعت های دلخواه ۱ تا ۵ قرار دهید یا دکمه P را فشار دهید.

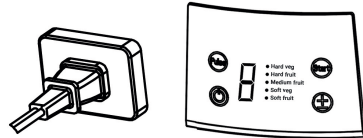

دستگاه فقط در صورتی که تمام قطعات به درستی متصل و درب به طور مناسب در جای خود قفل شده باشد، شروع به کار کردن می کند.



استفاده از مخلوط کن

۲) مقداری آب نوشیدنی یا مایعی دیگر را در پارچ بریزید تا تمام مواد را پوشش دهد. سپس پارچ را بر روی موتور قرار دهید تا به درستی بر روی شافت چرخان بسته شود.



۴) بعد از مخلوط کردن در مدت زمان مناسب، دستگاه را خاموش کنید، آن را از برق خارج نموده و پارچ را جدا کنید.

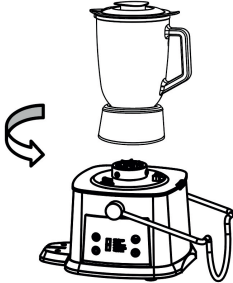

۱) پارچ را بر روی پایه مخلوط کن بچرخانید تا به درستی در جای خود قرار گیرد، میوه ها و سبزیجات آماده شده در ابعاد ۱ تا ۲ سانتی متر را درون پارچ بریزید.

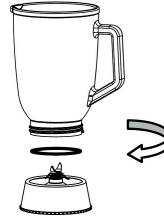

۳) دستگاه را به برق وصل کنید. با زدن دکمه  دستگاه را روشن کرده و آن را روی سرعت ۵ تنظیم نمایید یا دکمه P را بفشارید.

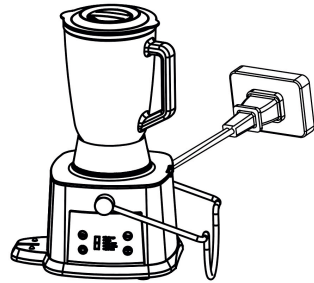

اطمینان حاصل کنید که پیش از اضافه کردن مواد غذایی، دستگاه خاموش باشد.
قبل از مخلوط کردن، درپوش مخلوط کن را بر روی آن قرار دهید.



- یک سوم مخلوط کن را برای غذا های چسبنده یا غذا هایی که رطوبت کمتری دارند خالی بگذارید و قبل از مخلوط کردن مقداری آب به آن اضافه کنید.
- حداکثر حجم مخلوط کردن ۱۵۰۰ میلی لیتر است.
- از مخلوط کن به طور ممتد بیشتر از ۲ دقیقه استفاده نکنید.

استفاده از خرد کن

۲) مواد غذایی آماده شده را در مخزن بریزید. سپس مخزن را بر روی شافت موتور قرار دهید تا به درستی در جای خود بسته شود.

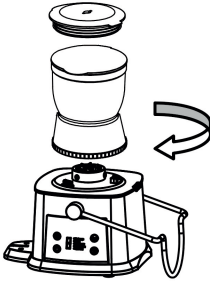

۴) بعد از مخلوط کردن برای مدت مناسب، دستگاه را خاموش کرده، از برق خارج و پارچ را جدا کنید.

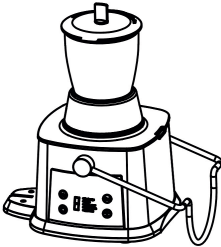

۱) مخزن خرد کن را بر روی پایه بچرخانید تا به درستی در جای خود قرار بگیرد. مواد غذایی را به تکه های کوچک برش داده و درون مخزن بریزید. گوشت بدون پوست را در ابعاد ۱ سانتی متری برش دهید. (حداکثر ۲۵۰ گرم)

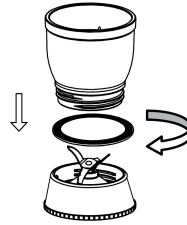

۳) دستگاه را به برق وصل و روشن کنید. سرعت را بر روی ۵ قرار دهید تا مخلوط کن شروع به کار کند.

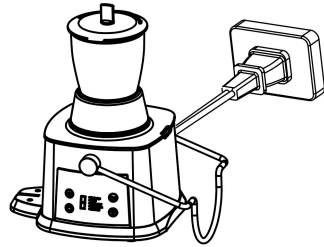

اطمینان حاصل کنید که در زمان اضافه کردن مواد غذایی، دستگاه خاموش باشد و قبل از استفاده درپوش مخلوط کن بر روی آن قرار دارد. دستگاه را به صورت خالی روشن نکنید.



احتیاط

- هنگامی که سرعت دستگاه به دلیل پیچیده شدن گوشت به دور تیغه پایین آمد، بلافاصله آن را خاموش و از برق خارج کنید. با کاردک مخصوص موادی که به دور تیغه چسبیده اند را خارج کنید و سپس مجدداً دستگاه را روشن کنید.
- حداکثر حجم خردکن ۲۵۰ گرم است.
- از خرد کن به طور ممتد بیشتر از ۶۰ ثانیه استفاده نکنید.



استفاده از آسیاب

۲) آسیاب را بر روی موتور قرار دهید، آن را به برق متصل کنید. دستگاه را روشن نموده و بر روی سرعت دلخواه قرار دهید تا دستگاه شروع به آسیاب کردن کند. مخزن را در طول مدت آسیاب کردن، محکم نگه دارید.

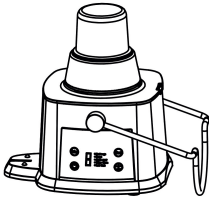

۴) محفظه را برعکس کنید و مواد داخل آن را خارج کنید. سپس محفظه را باز کنید و بقیه مواد باقی مانده را خالی کنید.

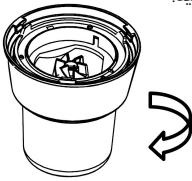

۱) مخزن آسیاب را برعکس کنید و مواد را به داخل آن بریزید و سپس پایه را بر روی مخزن بچرخانید تا محکم در جای خود قرار بگیرد.

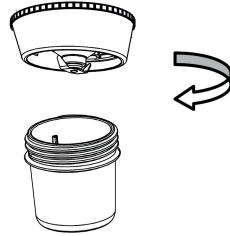

۳) بعد از اتمام آسیاب کردن، دستگاه را از برق خارج کنید. آسیاب را از محفظه موتور بردارید.

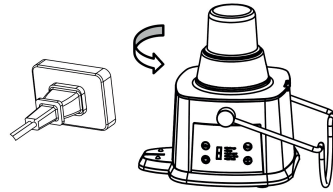

ظرفیت	موارد مورد مصرف	ظرفیت	موارد مورد مصرف
۲۰ - ۵۰ گرم	دانه های کنجد	۲۰ - ۵۰ گرم	فندق (انواع مغز)
۲۰ - ۴۰ گرم	دانه های برنج و گندم	۲۰ - ۵۰ گرم	پنیر
۲۰ - ۵۰ گرم	دانه های سویا	۲۰ - ۵۰ گرم	دانه های قهوه
۲۰ - ۵۰ گرم		۲۰ - ۵۰ گرم	دانه های فلفل سیاه

قبل از استفاده اطمینان حاصل کنید که دستگاه خاموش باشد.
از دستگاه به صورت خالی استفاده نکنید.



احتیاط

- حداکثر ظرفیت ۵۰ گرم است.

- در هر بار مصرف بیشتر از ۶۰ ثانیه از دستگاه استفاده نکنید.

جدا یا وصل کردن قطعات

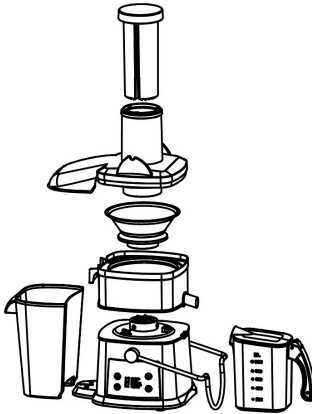

جداسازی:

- دستگاه را از برق خارج کنید.
- دسته های قفل را آزاد کنید.
- مخزن تفاله، درپوش شفاف و دسته فشاردهنده را جدا کنید. فیلتر سبدی و مخزن آبمیوه گیری را به طور جداگانه خارج کنید.

اتصال قطعات:

- مخزن آب میوه را بر روی موتور قرار دهید و فیلتر سبدی را وارد کنید.
- درپوش شفاف را بر روی جای خود قرار دهید و دستگیره های قفل کننده را بالا ببرید تا درپوش به درستی قفل شود. (پیش از قفل کردن، درپوش را کمی تکان دهید و مطمئن شوید به درستی در جای خود قرار دارد.)
- مخزن تفاله را زیر خروجی تفاله قرار دهید و سپس پارچ مخصوص را زیر خروجی آب میوه قرار دهید.

دستور العمل های اجرایی:

- این دستگاه مجهز به سیستم قفل ایمنی می باشد به صورتی که اگر درپوش شفاف به درستی توسط دستگیره های قفل کننده قفل نشود، دستگاه شروع به کار کردن نمی کند.
- قبل از استفاده اطمینان حاصل کنید که دستگاه خاموش باشد و درپوش دستگاه به درستی قفل شده است.
- میوه ها و سبزیجات را به طور کامل برای مصرف شستشو دهید. میوه ها را به اندازه ای برش دهید که در لوله به راحتی قرار گیرند.
- دستگاه را به برق متصل و روشن کنید. سرعت مورد نظر را با توجه به نوع میوه ها و سبزیجات مورد استفاده انتخاب کنید.
- میوه و سبزیجات آماده را در درون لوله قرار داده و دسته فشاردهنده را به آرامی درون لوله فشار دهید.



- هرگز از انگشتان خود و سایر وسایل به جای دسته فشاردهنده استفاده نکنید.
- هر زمانی که مخزن تفاله یا پارچ آبمیوه گیری پر شدند دستگاه را خاموش و آن ها را خالی کنید.

توجه:

- هرگز از دستگاه بیش از ۲ دقیقه به طور مداوم استفاده نکنید. در صورت نیاز دستگاه را خاموش کنید تا موتور آن خنک شود سپس از آن استفاده کنید.

هسته و پوست میوه هایی مانند آلو، زردآلو، گیلان، پرتقال، لیمو، هندوانه و ... را جدا کنید. هسته های ضخیم یا غیر قابل خوردن را از میوه ها جدا کنید. (میوه و سبزیجات نامناسب: موز، انبه، پاپایا، نارگیل و دیگر میوه های سفت.)
وقتی استفاده شما از دستگاه به اتمام رسید، دستگاه را خاموش و آن را از برق خارج کنید.



مراقبت و تمیز کردن

- قبل از تمیز کردن، دستگاه را خاموش کنید و از برق خارج کنید.
- دستگاه آسان تر تمیز می شود اگر بلافاصله پس از مصرف آن را تمیز کنید.
- از ابزار شستشوی زبر و ساینده و یا الکل و استون و ... برای تمیز کردن دستگاه استفاده نکنید.
- تمام قطعات جدا شدنی دستگاه قابل شستشو در ماشین ظرفشویی هستند. این قطعات را همچنین می توانید با مسواکی نرم در آب گرم به همراه مقداری مایع ظرفشویی تمیز کنید.
- موتور را با دستمالی نرم و خشک تمیز کنید و هرگز با آب تماس ندهید.
- تیغه دستگاه بسیار برنده است در هنگام تمیز کردن آن احتیاط کنید.
- فیلتر سبدی را چک کنید که دچار آسیب نشده باشد. هرگز از فیلتر سبدی که آسیب دیده استفاده نکنید.



- هرگز موتور را در تماس با آب قرار ندهید. این کار خطر برق گرفتگی را افزایش می دهد.



نگهداری

- پس از استفاده اطمینان پیدا کنید که دستگاه کاملا متوقف شده است و آن را از برق خارج کنید.
- تمام قسمت های جدا شدنی را تمیز و خشک کنید.
- تمام قطعات را با توجه به قسمت اتصال در دفترچه راهنما به هم متصل کنید.
- دستگاه تمیز شده را در جایی مناسب و خشک نگهداری کنید

مشخصات دستگاه

ولتاژ دستگاه:	220 - 240 V/AC
فرکانس:	50 - 60 Hz
قدرت:	800 W
سرعت چرخشی:	~11000 - 18000 RPM



معدوم نمودن صحیح این محصول

(ضایعات وسایل برقی و الکترونیکی)

(قابل استفاده در کشور های دارای سیستم های جمع آوری مجزا)



این علامت روی محصول، لوازم جانبی، دفترچه راهنمای مربوطه نشان می دهد که محصول و لوازم جانبی آن در پایان عمر مفید خود نباید همراه با سایر زباله های خانگی معدوم شوند. برای پیشگیری از وارد شدن آسیب های احتمالی به محیط زیست یا سلامت انسان ها بر اثر دفع کنترل نشده زباله ها، لطفاً این اقلام را از سایر انواع زباله ها جدا و آن ها را به نحوی مسئولانه معدوم کنید تا استفاده مجدد گردد. کاربران خانگی باید برای اطلاع از جزئیات بازیافت ایمن این مواد، یا با فروشنده ای که محصول را از او خریداری کرده اند و یا با دفاتر دولتی محل سکونت خود تماس بگیرند. کاربران تجاری باید با عرضه کننده تماس بگیرند و مواد و شرایط قرارداد خرید را بررسی کنند. این محصول و لوازم جانبی آن را نباید همراه با سایر زباله های تجاری معدوم نمود.



همتا سرویس
Hamta Service

To See Products Info
Scan QR_CODE

